

ZO SIMPEL

Het is de bevestiging van de fietsen op deze fietsdrager die het zo "easy" maakt.

De montage van de fietsen gebeurt naast de drager. Een frame omklemt de fiets, waarna u met één klik de fiets op de drager bevestigt.

Een extra voordeel van de Twinny Traditional FES is dat de fietsen onderling wat verder uit elkaar staan. Stuur, zadel of andere delen van de fietsen kunnen elkaar niet raken of zitten bij bevestiging op de drager elkaar niet in de weg.

TWINNY TRADITIONAL FES IS:

- zeer stabiel en compact
- geschikt voor twee fietsen en
- geschikt te maken voor de caravandissel
- een prima prijs-kwaliteitsverhouding en is zeer gebruikersvriendelijk

VOORDAT U DE TWINNY LOAD INSTALLEERT



De verlichting van de Twinny Load is bestemd voor een 12V installatie.

De drager met de framebevestiging is geschikt voor het vervoer van maximaal twee fietsen. Let op de maximaal toelaatbare kogeldruk.

U kunt deze vinden op het typeplaatje van de trekhaak van uw auto.

Het totale gewicht van de drager met de fietsen mag niet hoger zijn dan de maximaal toelaatbare kogeldruk van de trekhaak en mag het gewicht van 75 kg niet overschrijden. Het nettogewicht van de drager is 13,3 kg. Een normale fiets weegt netto 16 tot 18 kg. Een maximaal toelaatbare kogeldruk van 50 kg is dus al voldoende voor de Twinny Load met twee fietsen. De drager zal zich na elke bevestiging op de kogel tijdens de eerste gereden kilometers gaan 'zetten'.

Controleer daarom na de eerste gereden kilometers de bevestiging en draai indien nodig de T-bout aan. Voorts wordt gewezen op de wettelijke eisen die gelden voor het vervoer van goederen aan de achterzijde van uw voertuig.

Het exacte aanhaalmoment voor de montage is alleen met een momentsleutel te bepalen. In het algemeen geldt dat bij het vastzetten met het juiste handgereedschap het aanhaalmoment ongeveer goed zal zijn.

SERVICE / GARANTIE

Op de drager krijgt u twee jaar garantie, onder de voorwaarden zoals ze op de bijgevoegde garantiekaart staan. Zowel voor garantie als service en aanschaf van onderdelen/accessoires, kunt u bij uw aankoopadres terecht. Wij wensen u veel succes en fietsplezier.

Het monteren van de Twinny Load[®]

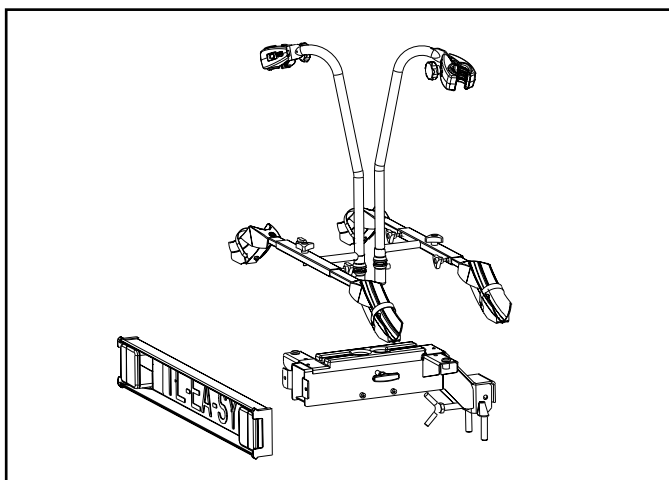

Bevestig de lichtbak zodanig aan de drager, dat de lamp met de sticker 'RIGHT' aan de rechterkant komt.

Boor in de kentekenplaat twee gaten op zodanige afstand van elkaar, dat deze afstand overeen komt met de afstand van de twee montagegaten in de lichtbak.

Monteer de kentekenplaat en de lichtbak gelijktijdig.

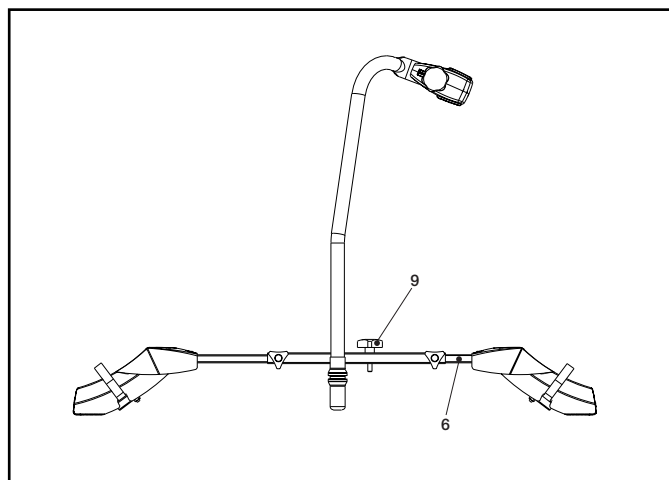

Monteer de wielgoot met de korte koker (6) aan de kant waar de knop (9) zich bevindt.

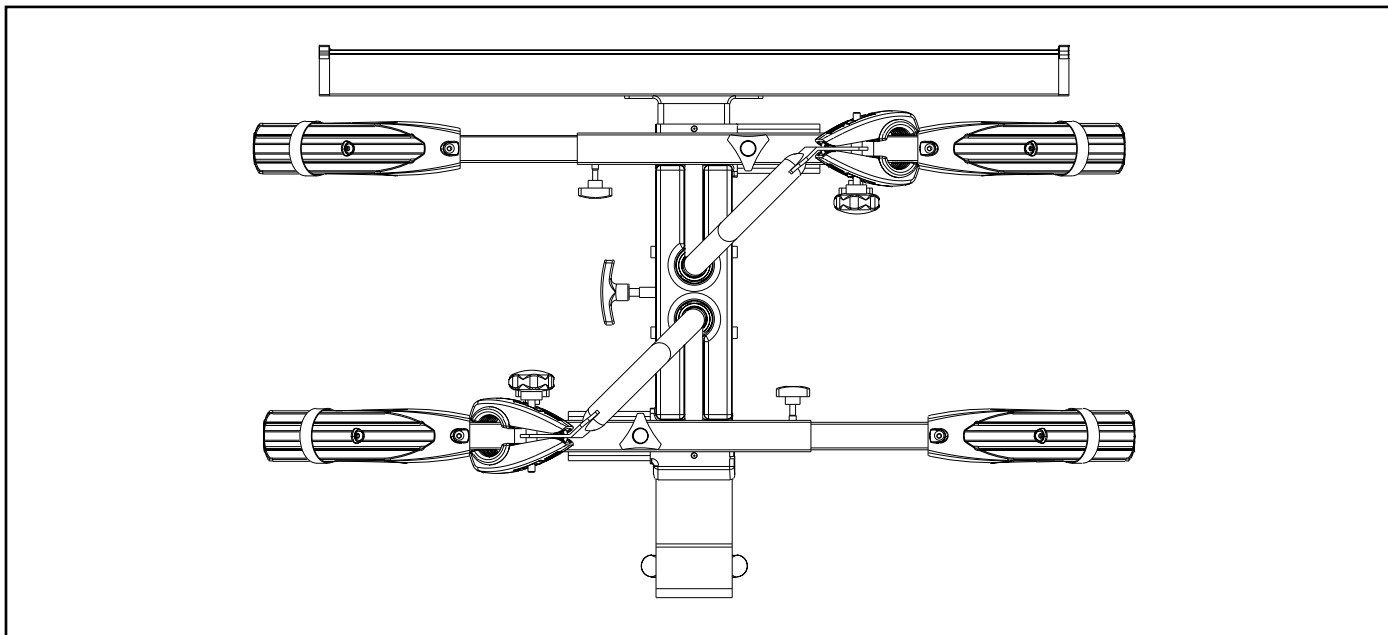

De positie van de frames zoals ze op de drager bevestigd worden.

Het plaatsen van de Twinny Load®

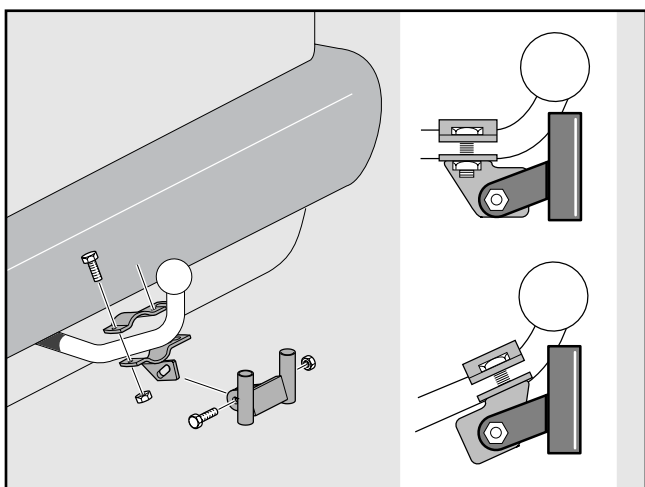

Monteer de geleidebus zodanig dat de buisjes verticaal ten opzichte van het wegdek staan.

Hierdoor zal het draagrek horizontaal gemonteerd worden.

Afhankelijk van de trekhaak wordt de standaard montage toegepast (bovenste afbeelding) of wordt omgekeerde montage toegepast (onderste afbeelding).

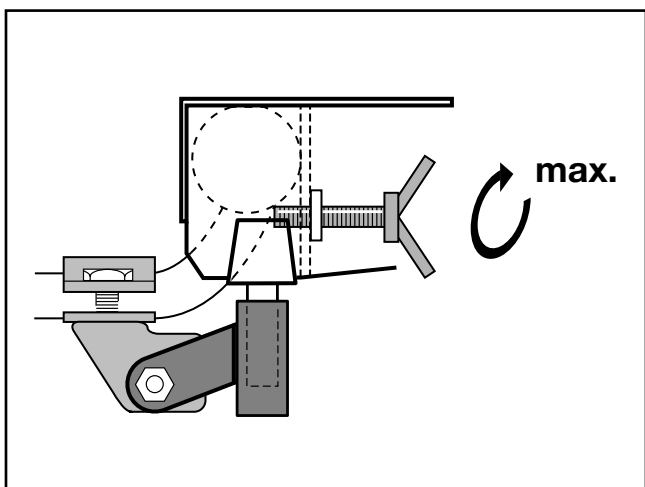

Draai de T-bout (28) handvast aan.

Controleer na de eerste gereden kilometers de bevestiging en draai indien nodig de T-bout aan.

1

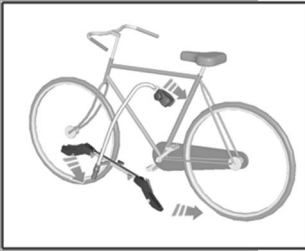

2

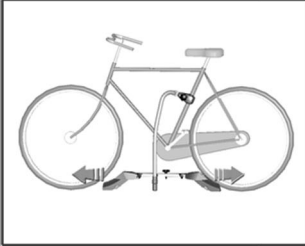

3

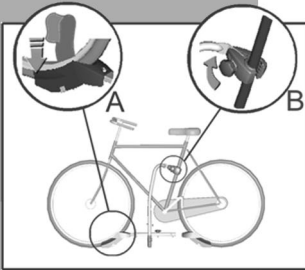

4



5

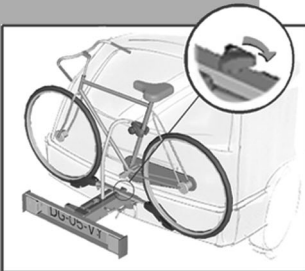

6

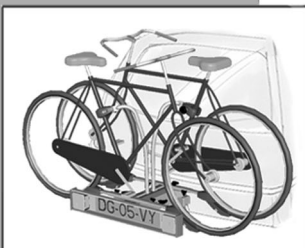

7

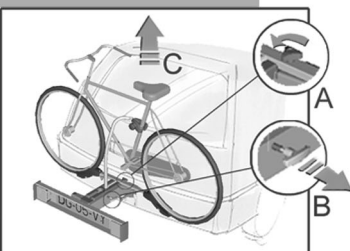

Het plaatsen van de fietsen

DE FRAMEKLEM IS GESCHIKT VOOR EEN ZADELBUIS VAN MIN. 28 MM EN MAX. 38 MM.

PLAATJE 1

Plaats de fiets in de nabijheid van de gemonteerde drager. Plaats het frame onder de fiets en monteer de klembek om de zadelbuis. Het is aan te bevelen om de klembek enigszins te helpen bij het positioneren om de zadelbuis vanwege de stroeve rubberen inlay.

PLAATJE 2

Plaats de wielgoten (4) tegen de wielen en zet ze vast met de vleugelknop (8)

PLAATJE 3

Borg met riempjes (3) de wielen in de wielgoten (4)
Het frame is nu de standaard van uw fiets geworden.

PLAATJE 4

Til de fiets met frame op, breng de spie (12) boven de opname die zich het dichtst bij de achterzijde van de auto bevindt en plaats het geheel in de drager. Doordrukken tot het frame in de drager "klikt".

PLAATJE 5

Zet het geheel vast op de drager door de sterknop (9) vast te draaien in de drager.
Het is aan te bevelen de liggende koker waarin de wielgoten zijn gemonteerd in horizontale positie te brengen, zodat de sterknop soepel in de draadbus kan worden gedraaid.

PLAATJE 6

Herhaal voorgaande stappen voor het plaatsen van de tweede fiets in de opname die zich het dichtst bij de lichtbak van de drager bevindt. (zie afbeelding).

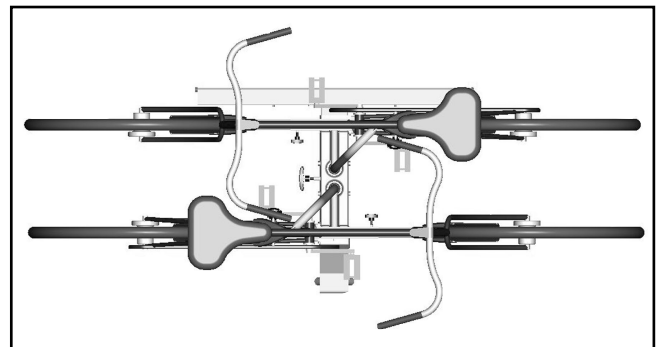

PLAATJE 7

Om de fiets van de drager af te nemen doet u het volgende:

- A. draai de sterknop (9) los
- B. trek de T-greep (20) uit
- C. til de fiets van de drager

